



TWIN Z V1

Reduktor R2

wersja: ZV1

R2 (E8) 67R-01 6555



autogas systems

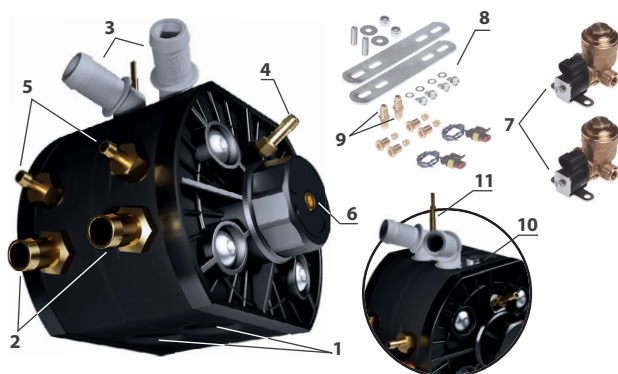

► Przeznaczenie

Reduktor/parownik TWIN ZV1 może być stosowany w samochodach wyposażonych w instalację wtrysku gazu LPG w fazie lotnej, z silnikami o mocy do 290 kW (395 KM).

► Parametry pracy

Zakres regulacji ciśnienia wyjściowego
Cewka elektrozasorwu

0,9 ÷ 1,6 bar
2x 12V DC / 11W

► Zalecenia serwisowe

W celu zapewnienia długotrwałej, bezawaryjnej pracy reduktora, zaleca się wykonywanie przeglądów okresowych zgodnie z książką gwarancyjną.

► Kod produktu

824 000 023

■ Ogólne zalecenia montażu

Podczas montażu reduktora należy przestrzegać następujących zaleceń:

- Uwzględniamy zapas mocy na reduktorze w stosunku do mocy silnika
- Reduktor mocujemy poniżej zbiornika z płynem chłodzącym
- Miejsce montażu reduktora nie powinno być narażone na spadek lub znaczne podwyższenie temperatury w trakcie jazdy
- Reduktor nie może przeszkadzać w funkcjonowaniu innych urządzeń w komorze silnika
- Miejsce montażu powinno zapewniać łatwy dostęp do śruby regulacyjnej ciśnienia oraz możliwość łatwej wymiany wkładu filtra fazy ciekłej
- Parownik montujemy w taki sposób, aby nie był narażony na nadmierne wibracje podczas jazdy
- Ze względu na konstrukcję nie jest istotny kierunek przepływu wody w parowniku
- Wszelkie połączenia przewodów gumowych wymagają zabezpieczenia przy pomocy opasek zaciskowych
- Po montażu odpowietrzamy reduktor

■ Instrukcja montażu

- Podłączenia zasilania (wejścia gazu w fazie ciekłej) (1) powinny być dokonane przez dokręcenie odpowiednich elektrozasorwów (7), przy użyciu nypli (9) i podłączeniu gazu w fazie ciekłej przewodami o nominalnej średnicy $\varnothing 6$
- Króćce wyjściowe (2) (wyjście gazu w fazie lotnej) są przystosowane do węży gumowych o nominalnej średnicy wewnętrznej $\varnothing 12$
- Podłączenie przewodów płynu podgrzewającego należy dokonać poprzez kolanka wodne (3), przystosowane do węży gumowych o nominalnej średnicy wewnętrznej $\varnothing 16$
- Króciec przyłączeniowy podłączenia ciśnienia kolektora (4) przystosowany jest do przewodu gumowego o nominalnej średnicy wewnętrznej $\varnothing 5$
- Króćce przyłączeniowe podłączenia zaworów bezpieczeństwa (5) przystosowane są do przewodów gumowych o nominalnej średnicy wewnętrznej $\varnothing 5$
- Montaż reduktora w komorze silnika wykonujemy przy użyciu dostarczonych w zestawie śrub i mocowania reduktora (8)
- (10) miejsca montażu czujnika temperatury, (11) czujnik temperatury
- Po zakończeniu montażu należy sprawdzić szczelność połączenia

■ Regulacja ciśnienia wyjściowego

- Jeżeli jest konieczna, to trzeba ją wykonywać na nagrzanym reduktorze
- Zwiększenie ciśnienia uzyskuje się poprzez obrót śruby regulacyjnej (6) w kierunku przeciwnym do ruchu wskazówek zegara (+)
- Zmniejszenie ciśnienia uzyskuje się poprzez obrót śruby regulacyjnej (6) w kierunku zgodnym z ruchem wskazówek zegara (-)
- Każdą stronę należy regulować osobno do uzyskania takiego samego ciśnienia wyjściowego

TWIN Z V1

Reducer R2

version: ZV1

R2 (E8) 67R-01 6555

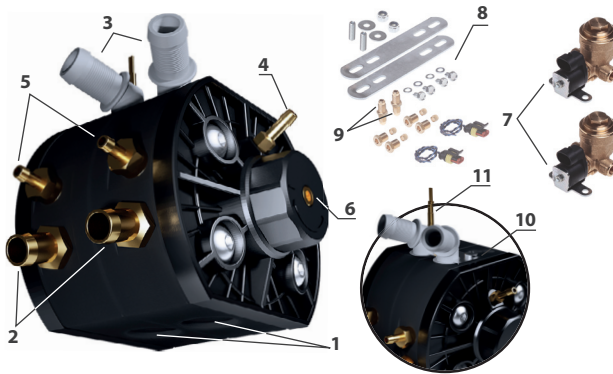

► Designation

Twin Z V1 reducer / evaporator can be used in cars equipped with LPG gas injection installations in the volatile phase, with engines up to 290 kW (395 HP).

► Parametry pracy

Output pressure
adjustment range
Solenoid valve coil

0,9 ÷ 1,6 bar
2x 12V DC / 11W

► Service Recommendations

In order to ensure long-term, trouble-free operation of the reducer, it is recommended to carry out periodic inspections in accordance with the warranty book.

► Product code

824 000 023

■ General installation recommendations

During the installation of the reducer, observe the following:

- We take into account the power reserve on the reducer in relation to the engine power
- The reducer is mounted below the coolant tank
- The installation place of the reducer should not be exposed to a decrease or a significant increase in temperature while driving
- The reducer must not interfere with the functioning of other devices in the engine compartment
- The mounting location should provide easy access to the pressure adjustment screw and the ability to easily replace the liquid phase filter cartridge
- We install the evaporator in such a way that it is not exposed to excessive vibration while driving
- Due to the design, the direction of water flow in the evaporator is not important
- All rubber hose connections must be secured with cable ties
- Ventilate the reducer after installation

■ Installation instructions

- Gas supply connection (gas inlet in the liquid phase) (1) should be made by tightening the appropriate solenoid valve (7), using the nipple (9) and connecting the liquid phase gas with a nominal diameter $\varnothing 6$
- The outlet connector (2) (gas outlet in the volatile phase) is adapted for a rubber hose with a nominal diameter internal $\varnothing 12$
- The heating fluid lines must be connected via water elbows (3) adapted for the hose rubber with a nominal internal diameter of $\varnothing 16$
- The connector pipe of the manifold pressure connection (4) is adapted for a nominal rubber hose inside diameter $\varnothing 5$
- The connector for connecting the safety valve (5) is designed for a rubber hose with a nominal internal diameter of $\varnothing 5$
- We install the reducer in the engine compartment using the supplied screws and mounting of the reducer (8)
- (10) temperature sensor installation location, (11) temperature sensor
- After completing the assembly, check the tightness of the connection

■ Adjusting the output pressure

- If it is necessary, it must be performed on a heated reducer
- Pressurization is achieved by rotating the adjusting screw (6) counter-clockwise (+)
- Pressure reduction is achieved by turning the adjustment screw (6) clockwise (-)
- Each side needs to be adjusted separately to obtain the same output pressure level