

SCHEMAT PODŁĄCZENIA TECHNICAL DIAGRAM

4 cyl.

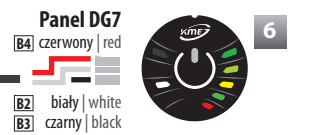

interfejs programujący Bluetooth
programming interface Bluetooth
SKY AVATAR

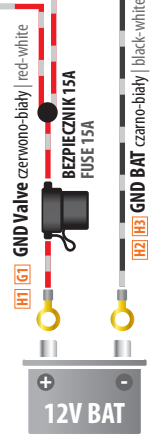
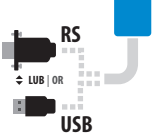

II WIĄZKA CZARNA | BLACK HARNESS

	A	B	C	D	E	F	G	H
1	MPI B3s	MPI B3w	MPI B1w	MPI B1s	MPI B4s	MPI B4w	G1	G2
2	MPI B2s	data_panel	GND An1	InAn1	InAn2	InAn3(D)	+12VG	G3
3	MPI B2w	GND_panel	CAN-L	OutAn1	OutAn2	InAn5(D)	+12VG	G4
4	GND An2	12V_panel	CAN-H	12V OUT1	12V OUT2	InAn4(D)	+12VG	+12VG

I WIĄZKA BRĄZOWA | BROWN HARNESS

	A	B	C	D	E	F	G	H
1	DI B3s	DI B3w	DI B1w	DI B1s	DI B4s	DI B4w	+12V BAT	+12V BAT
2	DI B2s	CAN2-L	CAN2-H	P	GND	RX	+_INT	GND BAT
3	DI B2w	RPM	IGNITION	V	Tgas	TX	Tred	GND BAT
4	DI B3+	DI B2+	Gas_Level	+5V	DI B4+	DI B1+	Valve	GND Valve

POŁĄCZENIA NIEMYMAGANE | NOT MANDATORY CONNECTIONS

F3	InAn5 (D)	zielono-pomarańczowy green-orange
F4	InAn4 (D)	niebiesko-pomarańczowy blue-orange
E4	12V OUT2	żółto-foioletowy yellow-violet
D4	12V OUT1	szafo-foioletowy grey-violet

! Podłączyć do sygnału PWM pompy niskiego ciśnienia. Connect to PWM signal of low pressure pump.



! W samochodach z kłapką na złączu OBD, usunąć kłapkę przed dolutowaniem przewodów modułu OBD. In cars with flap on the OBD connector, the flap should be removed before connecting OBD module wires.

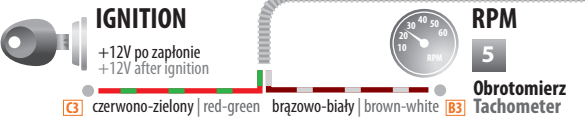
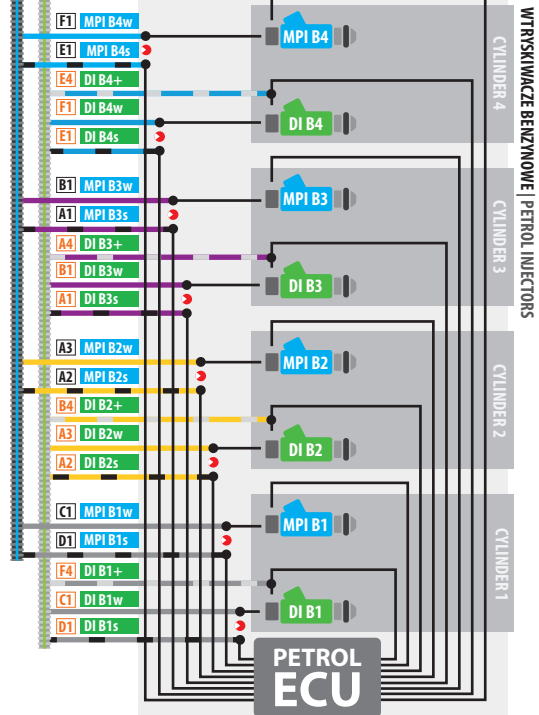
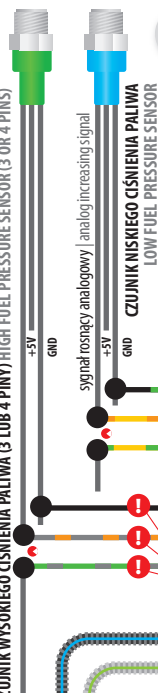

! UWAGA! | WARNING! +12V po zapłonie musi pojawiać się po przekręceniu kluczyka i zanikać niezwłocznie po jego wyłączeniu. Nie może zanikać podczas rozruchu silnika. +12V after ignition must appear after turn on the key and disappear immediately after turn off. Can not disappear while starts the engine.

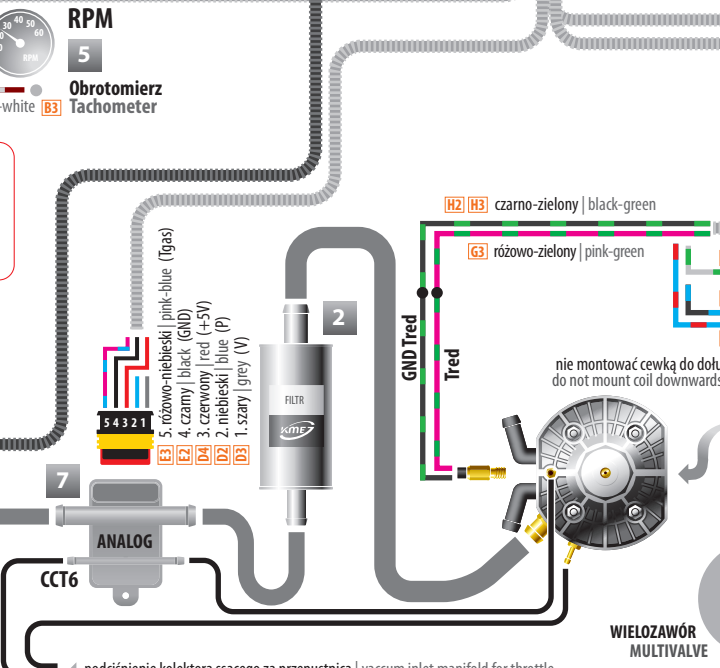
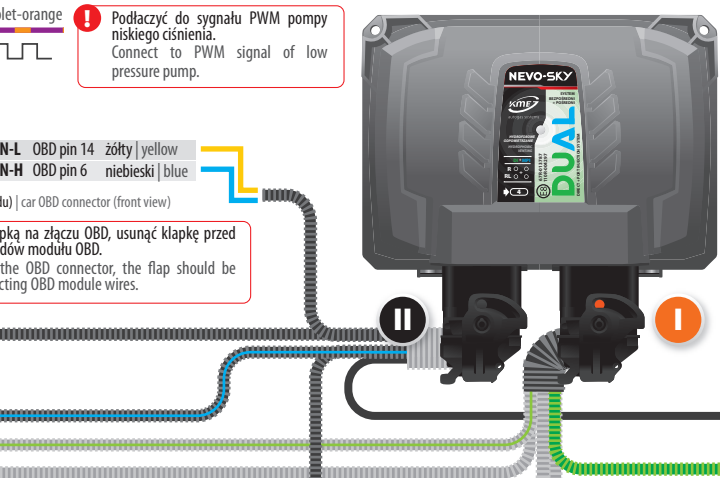
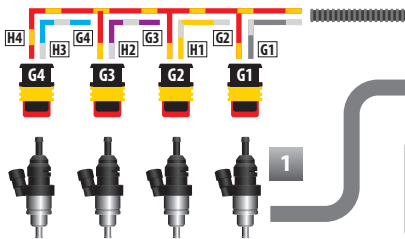
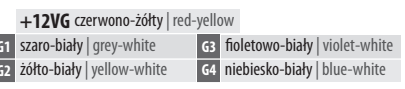

✂ = punkt cięcia cutting point

MPI Bx WTRYSKIWACZ BENZYNOWY POŚREDNI (MPI) INDIRECT PETROL INJECTOR (MPI)
DI Bx WTRYSKIWACZ BENZYNOWY BEZPOŚREDNI (DI) DIRECT PETROL INJECTOR (DI)

1 wtryskiwacze gazowe gas injectors
2 filtr gazu gas filter
3 elektrozawór gazowy electrovalve

4 interfejs programujący | RS232 | USB | Bluetooth programming interface | RS232 | USB | Bluetooth
5 RPM | moduł zapłonowy | obrotomierz czujnik Hall'a | wałek rozrządu RPM | ignition module | tachometer Hall sensor | camshaft sensor

6 panel kierowcy control panel
DG7 DG8

! nie montować złączem do góry do not mount connector upwards

! nie montować złączem do góry do not mount connector upwards

SCHEMAT PODŁĄCZENIA CZUJNIKÓW CIŚNIENIA DLA SILNIKÓW DUAL (DI + MPI) - SZCZEGÓŁY

CONNECTION DIAGRAM OF PRESSURE SENSORS FOR DUAL (DI + MPI) ENGINES - DETAILS

NEVO-SKY
DUAL

ver. 09.07.2024

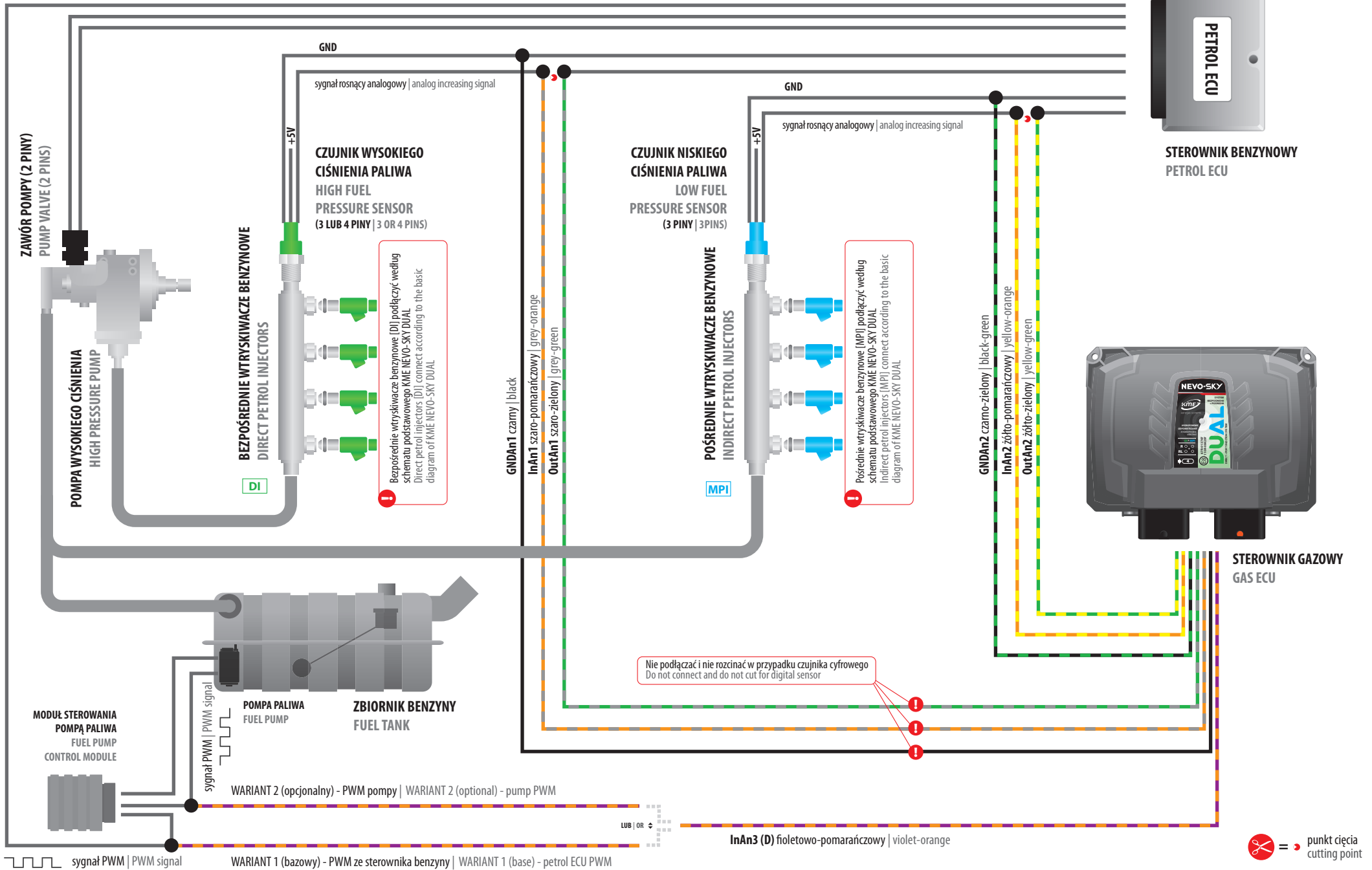

SCHEMAT PODŁĄCZENIA CZUJNIKÓW NISKIEGO I WYSOKIEGO CIŚNIENIA DLA KME NEVO-SKY DUAL W TRYBIE MASTER-SLAVE

CONNECTION DIAGRAM OF LOW AND HIGH FUEL PRESSURE SENSORS FOR KME NEVO-SKY DUAL IN MASTER-SLAVE MODE

MASTER

KONFIGURACJA > MASTER-SLAVE
> TRYB MASTER-SLAVE
CONFIGURATION > MASTER-SLAVE
> MASTER-SLAVE MODE

MASTER + 1x SLAVE

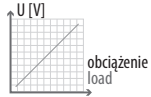

! Podłączyć do sygnału PWM pompy niskiego ciśnienia.
Connect to PWM signal of low pressure pump.



SYGNAŁ NARASTAJĄCY ANALOGOWEGO CZUJNIKA WYSOKIEGO CIŚNIENIA PALIWA
ANALOG INCREASING SIGNAL FOR HIGH FUEL PRESSURE SENSOR

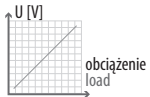

SYGNAŁ NARASTAJĄCY ANALOGOWEGO CZUJNIKA NISKIEGO CIŚNIENIA PALIWA
ANALOG INCREASING SIGNAL FOR LOW FUEL PRESSURE SENSOR

! Zalecane ustawienia
Recommended settings

EMUL > EMULACJA 1
EMUL > EMULATION 1

Wył. | Disabled

! Nie używać emulacji EZP | Do not use EZP emulation

SLAVE

KONFIGURACJA > MASTER-SLAVE
> TRYB MASTER-SLAVE
CONFIGURATION > MASTER-SLAVE
> MASTER-SLAVE MODE

SLAVE 1



nie podłączyć
do not connect

InAn3 (D) fioletowo-pomarańczowy | violet-orange

GNDAn1 czarny | black

InAn1 szaro-pomarańczowy | grey-orange

nie podłączyć
do not connect

OutAn1 szaro-zielony | grey-green

GNDAn2 czarno-zielony | black-green

InAn2 żółto-pomarańczowy | yellow-orange

nie podłączyć
do not connect

OutAn2 żółto-zielony | yellow-green

! Wymagane podłączenie InAn1 sterownika SLAVE do OutAn1 sterownika MASTER
Connection wires InAn1 from SLAVE controller to OutAn1 from MASTER controller required

! Wymagane podłączenie InAn2 sterownika SLAVE do OutAn2 sterownika MASTER
Connection wires InAn2 from SLAVE controller to OutAn2 from MASTER controller required

! Nie stosować żadnej emulacji ciśnienia | Do not use any pressure emulation

EMUL > EMULACJA 1
EMUL > EMULATION 1

Wył. | Disabled

EMUL > EMULACJA 2
EMUL > EMULATION 2

Wył. | Disabled

! Dla cyfrowego czujnika wysokiego ciśnienia można zastosować emulację CWO przy aktywnej funkcji OBD MASTER-SLAVE
For digital high pressure sensor CWO emulation can be used if OBD MASTER-SLAVE function is active

✂ = punkt cięcia
cutting point