

# I WIĄZKA CZARNA | BLACK HARNESS

	A	B	C	D	E	F	G	H
1	G1	RX	B4s	B4w	B1w	B1s	B2s	B2w
2	G2	TX	Tgas	Tred	GND_panel	IGNITION	GND BAT	B3w
3	G3	GND_int	V	P	data_panel	RPM	Valve	B3s
4	G4	+12V_int	+5V	GND	12V_panel	Gas_Level	+12VG	+12V BAT

## POŁĄCZENIA NIEMYMAGANE | NOT MANDATORY CONNECTIONS

- E4** InAn5 (D) zielono-pomarańczowy | green-orange
- E3** InAn4 niebiesko-pomarańczowy | blue-orange
- D3** InAn3 (D) fioletowo-pomarańczowy | violet-orange
- G2** 12V OUT2 żółto-fioletowy | yellow-violet
- D2** InAn2 żółto-pomarańczowy | yellow-orange
- C2** OutAn2 żółto-zielony | yellow-green
- G1** 12V OUT1 szaro-fioletowy | grey-violet
- F2** InAn1 szaro-pomarańczowy | grey-orange
- E2** OutAn1 szaro-zielony | grey-green

# II WIĄZKA BRĄZOWA | BROWN HARNESS

	A	B	C	D	E	F	G	H
1	B7w	B7s	B5s	B5w	B8w	B8s	12V OUT1	G5
2	B6w	K-LINE	OutAn2	InAn2	OutAn1	InAn1	12V OUT2	G6
3	B6s	CAN-H	CAN-L	InAn3(D)	InAn4	+12VG	+12VG	G7
4					InAn5(D)	+12VG	+12VG	G8

## POŁĄCZENIA NIEMYMAGANE | NOT MANDATORY CONNECTIONS

- OBD** **C3** CAN-L OBD pin 14 żółty | yellow
- B3** CAN-H OBD pin 6 niebieski | blue
- LUB OR**
- B2** K-LINE OBD pin 7 szary | grey

złącze OBD w aucie (widok z przodu) | car OBD connector (front view)

**!** W samochodach z kłapką na złączu OBD, usunąć kłapkę przed dolutowaniem przewodów modułu OBD. | In cars with flap on the OBD connector, the flap should be removed before connecting OBD module wires.

# SCHEMAT PODŁĄCZENIA TECHNICAL DIAGRAM

# NEVO-SKY

## JET BASIC

max. 8 cyl.

OBD EXPERT

ver. 31.05.2022

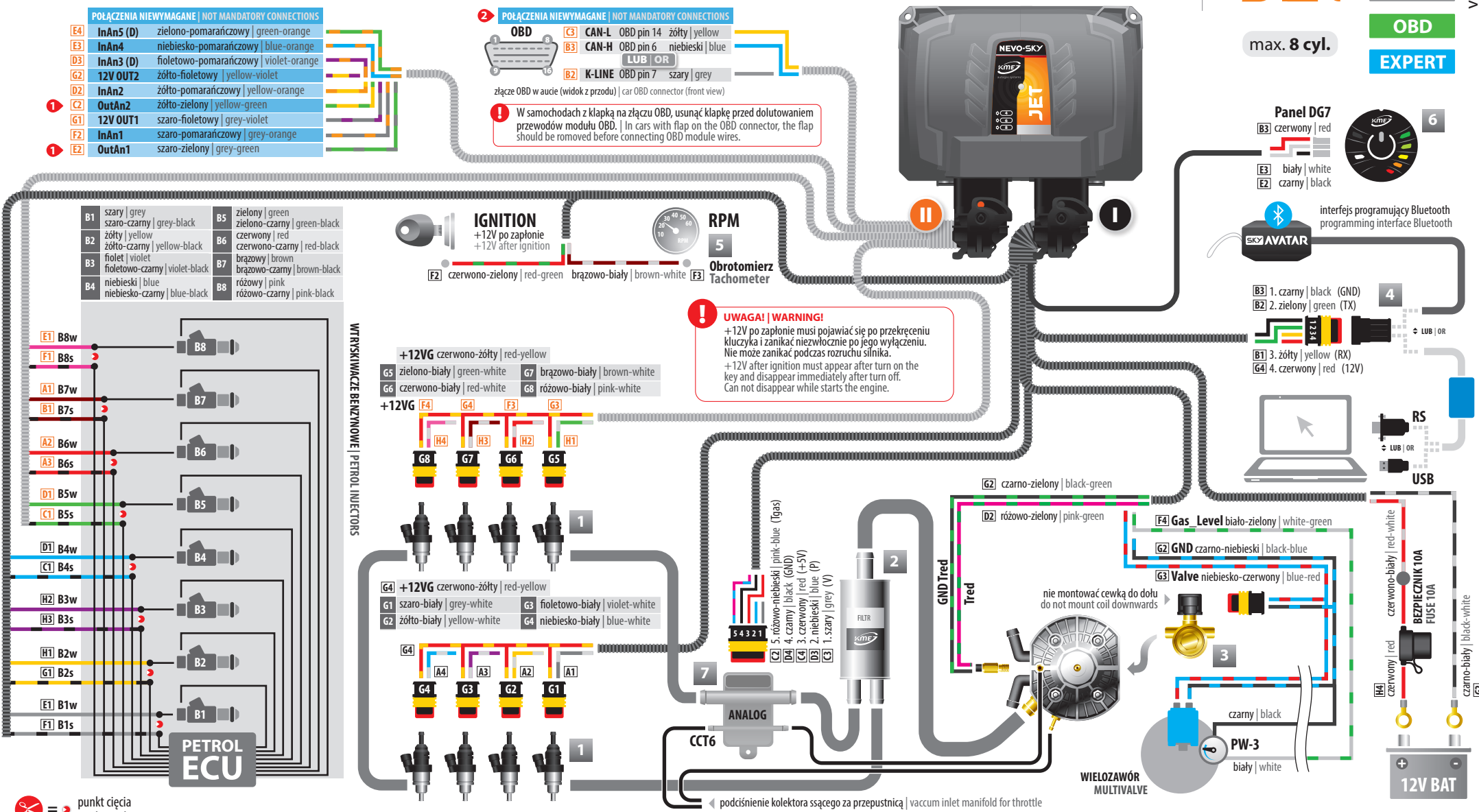

**!** UWAGA! | WARNING!  
+12V po zapłonie musi pojawiać się po przekręceniu kluczyka i zniknąć niezwłocznie po jego wyłączeniu. Nie może zaniknąć podczas rozruchu silnika.  
+12V after ignition must appear after turn on the key and disappear immediately after turn off. Can not disappear while starts the engine.

= punkt cięcia | cutting point

- 1** wymagany sterownik JET EXPERT | JET EXPERT gas ECU required
- 2** wymagany sterownik JET OBD lub JET EXPERT | JET OBD or JET EXPERT gas ECU required

- 1** wtryskiwacze gazowe | gas injectors
- 2** filtr gazu | gas filter
- 3** elektrozawór gazowy | electrovalve
- 4** interfejs programujący | RS232 | USB | Bluetooth programming interface | RS232 | USB | Bluetooth
- 5** RPM | moduł zapłonowy | obrotomierz | czujnik Hall'a | wałek rozrządu | RPM | ignition module | tachometer | Hall sensor | camshaft sensor
- 6** panel kierowy | control panel
- 7** czujnik ciśnienia | pressure sensor

**!** nie montować złączem do góry | do not mount connector upwards

**!** nie montować złączem do góry | do not mount connector upwards

# SCHEMAT PODŁĄCZENIA DLA SILNIKA 3 CYLINDRY DPI/DUAL-JET - 2 WTRYSKIWACZE BENZYNY NA CYLINDER

## CONNECTION DIAGRAM FOR 3 CYLINDERS DPI/DUAL-JET ENGINE - 2 PETROL INJECTORS PER CYLINDER

NEVO-SKY

JET

ver. 12.09.2023

6 cyl. **OBD EXPERT**

Panel DG7  
B3 czerwony | red  
E3 biały | white  
E2 czarny | black

interfejs programujący Bluetooth  
programming interface Bluetooth

B3 1. czarny | black (GND)  
B2 2. zielony | green (TX)  
B1 3. żółty | yellow (RX)  
G4 4. czerwony | red (12V)

RS  
USB

F4 Gas Level biało-zielony | white-green  
G2 GND czarno-niebieski | black-blue  
G3 Valve niebiesko-czerwony | blue-red

BEZPIECZNIK 10A  
FUSE 10A

12V BAT

nie montować złączem do góry  
do not mount connector upwards

**POŁĄCZENIA NIEMYMAGANE | NOT MANDATORY CONNECTIONS**

E4	InAn5 (D)	zielono-pomarańczowy   green-orange
E3	InAn4	niebiesko-pomarańczowy   blue-orange
D3	InAn3 (D)	fioletowo-pomarańczowy   violet-orange
G2	12V OUT2	żółto-fioletowy   yellow-violet
D2	InAn2	żółto-pomarańczowy   yellow-orange
C2	OutAn2	żółto-zielony   yellow-green
G1	12V OUT1	szaro-fioletowy   grey-violet
F2	InAn1	szaro-pomarańczowy   grey-orange
E2	OutAn1	szaro-zielony   grey-green

**POŁĄCZENIA NIEMYMAGANE | NOT MANDATORY CONNECTIONS**

OBD	C3	CAN-L	OBD pin 14	żółty   yellow
	B3	CAN-H	OBD pin 6	niebieski   blue
	B2	K-LINE	OBD pin 7	szary   grey

złącze OBD w aucie (widok z przodu) | car OBD connector (front view)

W samochodach z kłapką na złączu OBD, usunąć kłapkę przed dolutowaniem przewodów modułu OBD. | In cars with flap on the OBD connector, the flap should be removed before connecting OBD module wires.

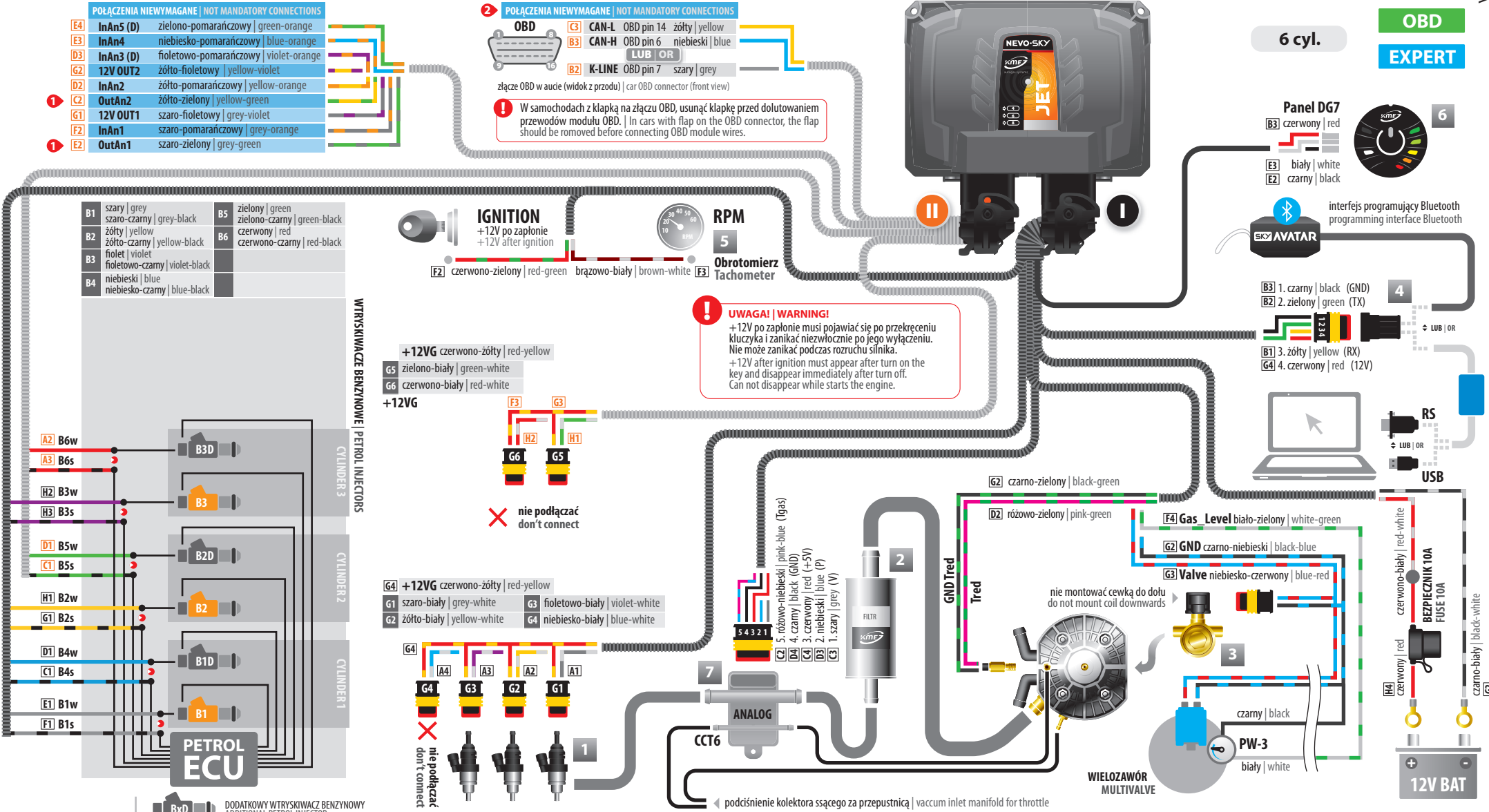

**UWAGA! | WARNING!**  
+12V po zapłonie musi pojawiać się po przekręceniu kluczyka i zniknąć niezwłocznie po jego wyłączeniu. Nie może zanikać podczas rozruchu silnika.  
+12V after ignition must appear after turn on the key and disappear immediately after turn off. Can not disappear while starts the engine.

nie podłączać  
don't connect

nie montować cewką do dołu  
do not mount coil downwards

nie montować złączem do góry  
do not mount connector upwards

✂ = punkt cięcia  
cutting point

BxD DODATKOWY WTRYSKIWACZ BENZYNOWY  
ADDITIONAL PETROL INJECTOR  
Bx GŁÓWNY WTRYSKIWACZ BENZYNOWY  
PRIMARY PETROL INJECTOR

1 wymagany sterownik JET EXPERT | JET EXPERT gas ECU required  
2 wymagany sterownik JET OBD lub JET EXPERT | JET OBD or JET EXPERT gas ECU required

- 1 wtryskiwacze gazowe gas injectors
- 2 filtr gazu gas filter
- 3 elektrozawór gazowy electrovalve
- 4 interfejs programujący | RS232 | USB | Bluetooth programming interface | RS232 | USB | Bluetooth
- 5 RPM | moduł zapłonowy | obrotomierz czujnik Hall'a | wałek rozrządu RPM | ignition module | tachometer Hall sensor | camshaft sensor
- 6 panel kierowy control panel
- 7 czujnik ciśnienia pressure sensor

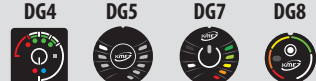

# SCHEMAT PODŁĄCZENIA DLA SILNIKA 4 CYLINDRY DPI/DUAL-JET - 2 WTRYSKIWACZE BENZyny NA CYLINDER

## CONNECTION DIAGRAM FOR 4 CYLINDERS DPI/DUAL-JET ENGINE - 2 PETROL INJECTORS PER CYLINDER

NEVO-SKY

JET

ver. 12.09.2023

8 cyl. **OBD EXPERT**

**POŁĄCZENIA NIEMYMAGANE | NOT MANDATORY CONNECTIONS**

E4	InAn5 (D)	zielono-pomarańczowy   green-orange
E3	InAn4	niebiesko-pomarańczowy   blue-orange
D3	InAn3 (D)	fioletowo-pomarańczowy   violet-orange
G2	12V OUT2	żółto-fioletowy   yellow-violet
D2	InAn2	żółto-pomarańczowy   yellow-orange
C2	OutAn2	żółto-zielony   yellow-green
G1	12V OUT1	szaro-fioletowy   grey-violet
F2	InAn1	szaro-pomarańczowy   grey-orange
E2	OutAn1	szaro-zielony   grey-green

**POŁĄCZENIA NIEMYMAGANE | NOT MANDATORY CONNECTIONS**

OBD	C3	CAN-L	OBD pin 14	żółty   yellow
	B3	CAN-H	OBD pin 6	niebieski   blue
			LUB OR	
	B2	K-LINE	OBD pin 7	szary   grey

złącze OBD w aucie (widok z przodu) | car OBD connector (front view)

**!** W samochodach z kłapką na złączu OBD, usunąć kłapkę przed dolutowaniem przewodów modułu OBD. | In cars with flap on the OBD connector, the flap should be removed before connecting OBD module wires.

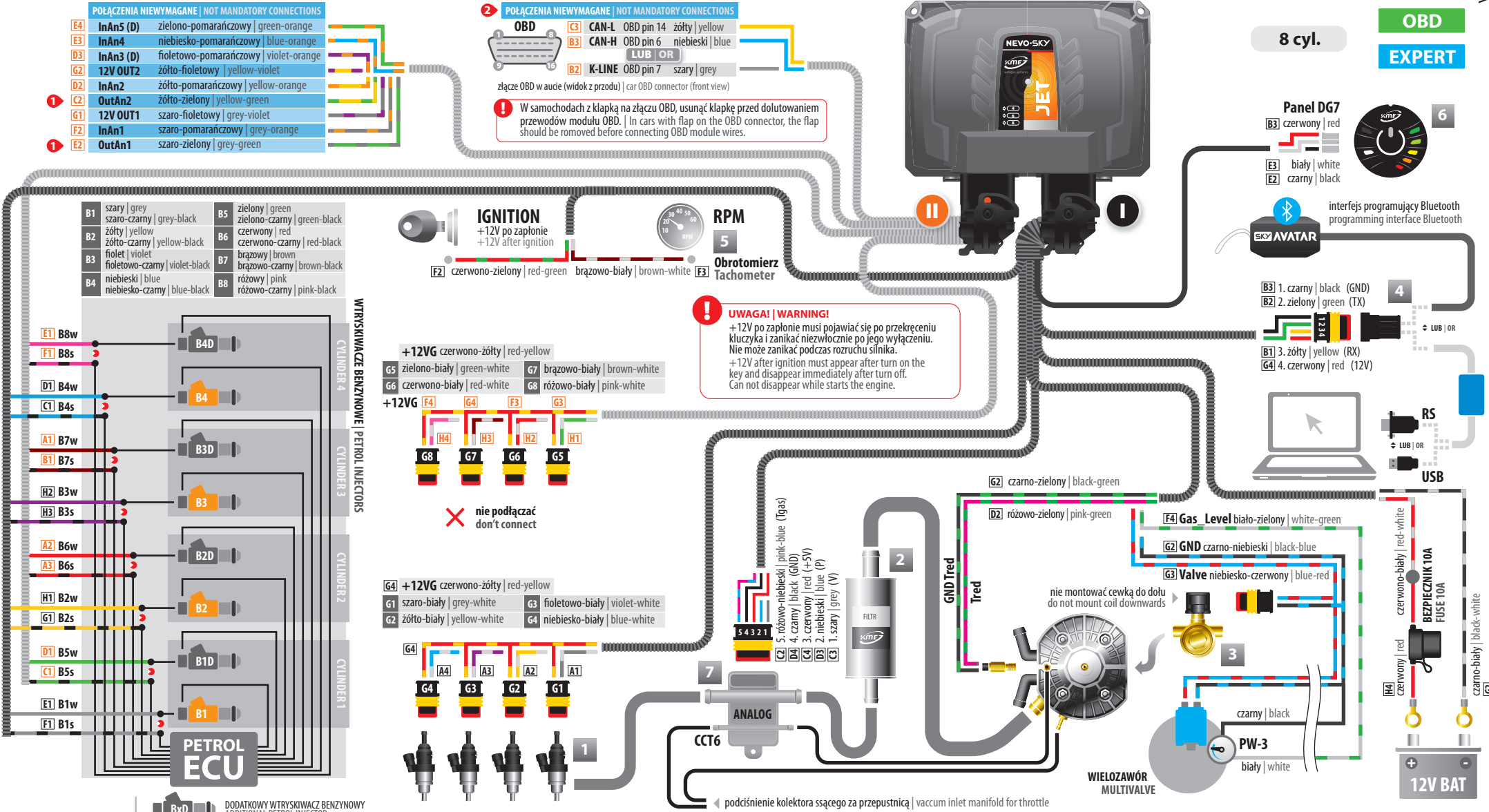

- 1** wymagany sterownik JET EXPERT | JET EXPERT gas ECU required
- 2** wymagany sterownik JET OBD lub JET EXPERT | JET OBD or JET EXPERT gas ECU required
- BxD** DODATKOWY WTRYSKIWACZ BENZYNOWY  
ADDITIONAL PETROL INJECTOR
- Bx** GŁÓWNY WTRYSKIWACZ BENZYNOWY  
PRIMARY PETROL INJECTOR

- 1** wtryskiwacze gazowe  
gas injectors
- 2** filtr gazu  
gas filter
- 3** elektrozawór gazowy  
electrovalve
- 4** interfejs programujący | RS232 | USB | Bluetooth  
programming interface | RS232 | USB | Bluetooth
- 5** RPM | moduł zapłonowy | obrotomierz  
czujnik Hall'a | wałek rozrządu  
RPM | ignition module | tachometer  
Hall sensor | camshaft sensor
- 6** panel kierowy  
control panel
- 7** czujnik ciśnienia  
pressure sensor

- DG4** **DG5** **DG7** **DG8**
- !** nie montować złączem do góry  
do not mount connector upwards
- !** nie montować złączem do góry  
do not mount connector upwards